

ZERMA

THE HOME OF SIZE REDUCTION

Shredder // **Schneidmühlen** // Feinmühlen //
Hammermühlen // Zubehör // Ersatzteile
GSL // **GSE** // GSC // GSH // GSP // ZHM

GSE 700

WIRTSCHAFTLICHE KOMPAKTSCHNEIDMÜHLEN



Die Justierung aller Messer erfolgt außerhalb der Schneidmühle in einer Einstelllehre, die zum Lieferumfang gehört. Dadurch entfallen lästige Einstellarbeiten innerhalb der Maschine.

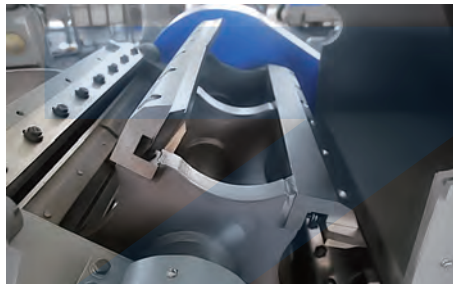

Die Mühlen der GSE-Baureihe können je nach Aufgabenstellung mit verschiedenen Rotortypen ausgestattet werden. Die Rotormesser sind nach neuester V-Schnitt-Technologie angeordnet, die stets für ein hochwertiges Mahlgut sorgt.



Das durchdachte, benutzerfreundliche Design erleichtert die Zugänglichkeit für Wartungs- und Reinigungsarbeiten.

ALLGEMEIN

Für die GSE 700-Baureihe stehen verschiedene Rotortypen mit Arbeitsbreiten von 700 bis 1400 mm zur Verfügung. Die in einer Stahl-Schweiß-Konstruktion gefertigte Mahlkammer in Verbindung mit den V-förmig angeordneten Rotormessern unterstreichen die universelle Einsetzbarkeit dieser Maschinen. Durch das optimale Design ist eine ideale Zugänglichkeit der Maschine für Wartungs- und Reinigungsarbeiten sichergestellt.

ANWENDUNGEN

Die GSE-Baureihe ist ideal für alle Spritzguss- und Blasbetriebe. Sie eignet sich grundsätzlich für alle dünnwandigen Kunststoffabfälle. Nicht nur der günstige Anschaffungspreis, sondern auch das robuste, geteilte Stahl-/Schweißgehäuse, die gute Reinigungsmöglichkeit sowie leichter Messer- und Siebwechsel zeichnen diese Schneidmühlen aus. Durch die tangentielle Gehäusegeometrie zusammen mit den V-Schnitt-Rotoren werden selbst sperrige und großvolumige Teile vom Rotor angenommen und zerkleinert.

VORTEILE

- **Außerhalb der Maschine einstellbare Messer mittels Einstell-Lehre**
- **Mobile, kompakte Bauweise**
- **Verschiedene Rotorvarianten**
- **Optimale Zugänglichkeit**
- **Aggressive, tangentielle Zuführung**

DEUTSCH

PLASTIC SIZE REDUCTION
RUBBER SIZE REDUCTION
WOOD SIZE REDUCTION
E-WASTE SIZE REDUCTION



GSE



WIRTSCHAFT- LICHE KOMPAKT- SCHNEIDMÜHLEN

PLASTIC
SIZE
REDUCTION

WOOD
SIZE
REDUCTION

ZERMA. THE
HOME OF SIZE
REDUCTION



TECHNISCHE DATEN

Typ GSE	700/700	700/1000	700/1400
Rotordurchmesser (mm)	700	700	700
Rotorbreite (mm)	700	1000	1400
Antrieb (kW)	45 - 55	45 - 75	55 - 75
Rotormesserreihen	5 oder 7	5 oder 7	5 oder 7
Statormesserreihen	2	2	2
Sieblochung (mm)	>6	>6	>6
Schneidgehäuse (mm)	720 x 700	720 x 990	720 x 1400
Gewicht ca. (kg)	2840	3530	4500
<hr/>			
A (mm)	2205	2205	2205
B (mm)	740	740	740
C (mm)	1900	1900	2000
D (mm)	700	990	1400
E (mm)	1325	1665	2000

ABMESSUNGEN

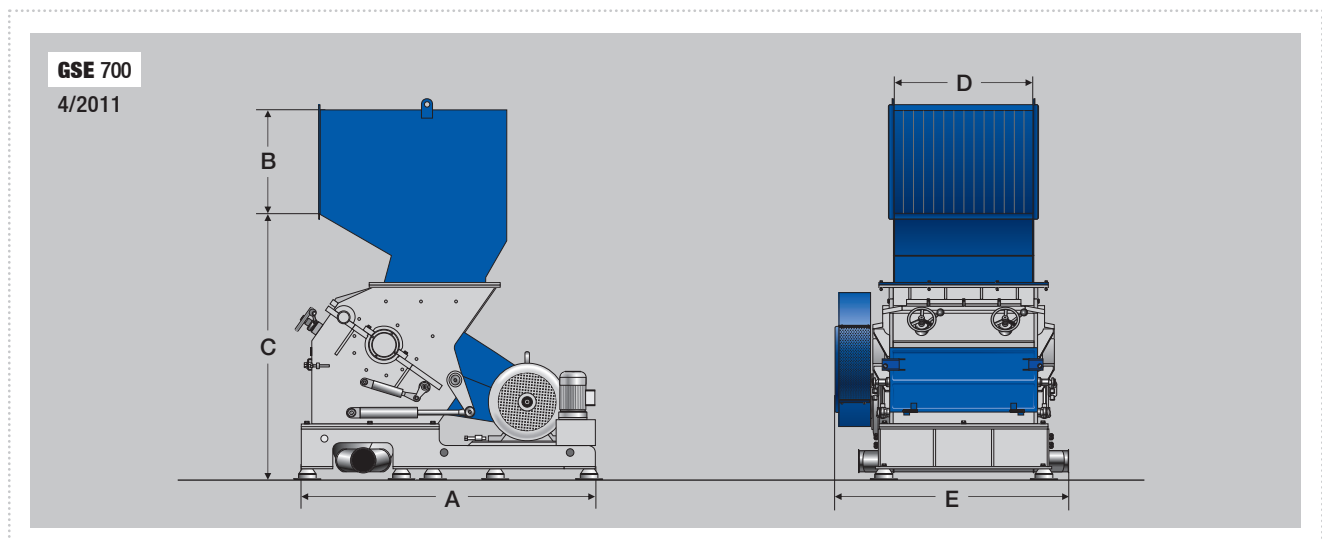

AMIS MASCHINEN-VERTRIEBS GMBH

IM ROHRBUSCH 15 | 74939 ZUZENHAUSEN | DEUTSCHLAND
TELEFON +49 (0)6226-7890-0 | TELEFAX: +49 (0)6226-7890-222
E-MAIL: INFO@AMIS.DE

ZERMA EUROPE
AMIS MASCHINEN-VERTRIEBS GMBH

WWW.AMIS.DE